

● 材質・仕上げ



	CLHA
本体	スチール (S45C相当) 無電解ニッケルメッキ
パワークランパー用 センタリングガイドブシュ [CLGB]	スチール 四三酸化鉄皮膜 (黒)
六角穴付きボルト	スチール 四三酸化鉄皮膜 (黒)

- **CLPV** **CLPH** **CLPC** のクランプアームに取りつけるクランピングボルト用ホルダーです。
- 品番の末尾記号により、取りつけるクランピングボルトの数を選択できます。
CLHA--1** —— 1本取り付けタイプ
CLHA--2** —— 2本取り付けタイプ
- **CLHA-**-2** は、二本のクランピングボルトを取りつけることでシート状のワークをクランプできます。
シート状のワークをクランプする場合、ギザボールつきクランピングボルト **SCB-GB** と **SCBS-GB** が適しています。
- 取り付け用の六角穴付きボルトとパワークランパー用センタリングガイドブシュ **CLGB** が付属しています。

● 使用例

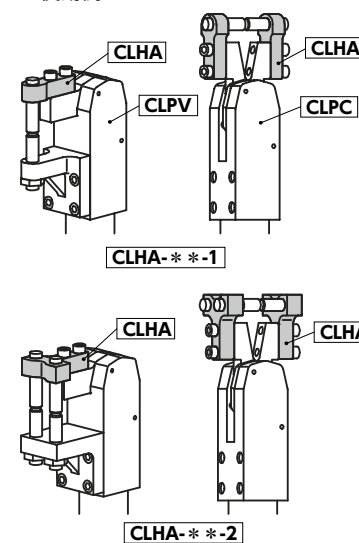

● 適用サイズ

品番	パワークランパー適用サイズ
CLHA-10	CLPV-20, CLPH-20, CLPC-20
CLHA-12	CLPV-32, CLPH-32, CLPC-32
CLHA-16	CLPV-40, CLPH-40, CLPC-40
CLHA-18	CLPV-50, CLPH-50



単位: mm

品番	B ₁	A	A ₁	A ₂	B	B ₂	d	M ₁	M ₂	L	H	質量 (g)
CLHA-10-1	10	37	12	14.5	13	-	7	M8	M5	19.5	10	20
CLHA-10-2	10	37	12	14.5	30	17	7	M8	M5	19.5	10	30
CLHA-12-1	12	53	18	20.9	17	-	9	M10	M6	29.5	12	90
CLHA-12-2	12	53	18	20.9	40	23	9	M10	M6	29.5	12	120
CLHA-16-1	16	63	22	23.5	20	-	11	M12	M8	34	14	110
CLHA-16-2	16	63	22	23.5	50	30	11	M12	M8	34	14	180
CLHA-18-1	18	73	27	28.5	20	-	13	M12	M10	34	16	130
CLHA-18-2	18	73	27	28.5	60	40	13	M12	M10	34	16	190

● 関連商品

パワークランパー用センタリングガイドブシュ **CLGB** があります。



- 品番指定 ※価格・納期はNBKウェブサイトをご覧ください。

CLHA-10-1

