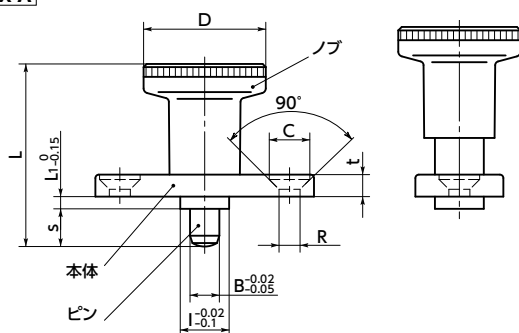
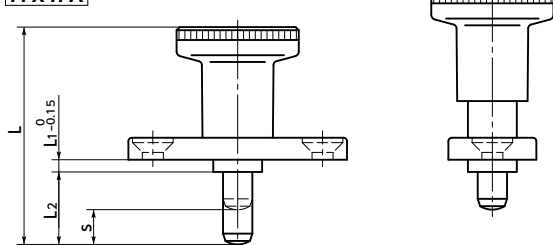

PFX-A

PFX-H-A

- 皿ボルト・リベットなどで取りつけるフランジタイプのインデックスプランジャ。
- ロングピンタイプ **PFX-H-A** は厚いパネル・フレームなどの取りつけに最適です。
- ピンは硬化処理済み。耐摩耗性にすぐれています。

● 強度

品番	許容引張荷重 (N)
PFX-6-A	400
PFX-8-A	500
PFX-6H-A	400
PFX-8H-A	500

- ▲ ノブが抜け落ちる恐れがありますので、ノブの引張荷重は上表の値を超えないようにしてください。

● 材質・仕上げ



	PFX
ノブ	ナイロン6(つや消し黒)
本体	亜鉛ダイカスト 三価クロメート処理
ピン	スチール 硬化処理
スプリング	SUS301相当

PFX-A ショートピン **PFX-H-A** ロングピン

単位: mm

品番	B	s	D	I	L	L1	L2	C	R	E	F	G	t	荷重(N) min./max.	ピンの せん断荷重(N)	質量(g)
PFX-6-A	6	6	25	10	37	2.5	—	8.3	4.3	30	40	18	4.5	8.5 / 22	2530	37
PFX-8-A	8	8	31	12	44	2.5	—	10.4	5.3	34	46	20	5.5	15.5 / 28	4500	60
PFX-6H-A	6	6	25	10	45	2.5	14	8.3	4.3	30	40	18	4.5	8.5 / 22	2530	39
PFX-8H-A	8	8	31	12	54	2.5	18	10.4	5.3	34	46	20	5.5	15.5 / 28	4500	64

- 品番指定 ※価格・納期はNBKウェブサイトをご覧ください。

PFX-6H-A



クリーン洗浄・クリーン梱包

対応不可

ゆるみ止め

対応不可

レーザ刻印

対応可・別料金