

LBPS リニアクランプ・ズイー - 空気圧 - 常時閉 - ブレーキ機構つき - スリムタイプ 仕様変更空気圧タイプ  ブレーキ機構つき  N/C 常時閉 

- スリムタイプ。
- ブレーキ機構つき。
緊急用ブレーキとして使用できます。システムのシャットダウン時に空気圧を排出する制御装置と組み合わせてご使用ください。
- テーブル保持・位置ぎめ・びびり防止にも使用できます。
- ブレーキとして使用する場合の停止距離の計算は「停止距離の計算(ブレーキタイプ)」をご参照ください。
- 常時閉(Normally Closed)タイプです。
空気圧供給時: クランプを開放します。
空気圧排出時: ばねの力でリニアガイドウェイのレールをクランプします。
- コンパクト設計。
- 既存システムへの組みつけも容易です。リニアガイドウェイのレールの延長、テーブルサイズの変更など、設計変更は不要です。
- **LBPS**には、マグネットセンサ用のセンサスロットがあります。別売のマグネットセンサ **MFS** を使用することで、クランプ・アンクランプ状態をLEDの点灯状態で確認できます。
- 材質・仕上げ

	LBPS
本体	SCr415相当 無電解ニッケルメッキ
コンタクトセクション	特殊ブレーキパッド
アジャストスクリュー	SUJ2相当
スプリングケース	A6082相当 アルマイト処理
エアフィルタ	黄銅

● 配管

レールの呼び	ねじの呼び	空気消費量*1 (ℓ / サイクル (ANR))
#15	M3	0.023
#20	M3	0.037
#25	M5	0.054
#30	M5	0.095
#35	M5	0.130
#45	M5	0.246
#55	M5	0.334

*1: 圧力が0.6MPaのときの値です。表中の数値は参考値であり、保証値ではありません。

● 仕様

制御方式	空気圧・常時閉
開放圧力	0.55MPa
最高使用圧力	0.65MPa
レスポンスタイム	max. 0.06s
クランプ寿命*1	500万回
ブレーキ寿命*1	500回
使用温度	-10℃~+70℃
適用レールの呼び	#15~#55
プラスチックコネクション	不可

*1: 参考値であり、保証値ではありません。

● 取り付け

ねじの呼び*1	締めつけトルク (N・m)
M4	2.8
M5	5.5
M6	9.5
M8	23
M10	46

*1: 強度区分8.8以上のねじをご使用ください。

●安全上の注意(→ P.xxxx)、設計における注意事項(→ P.xxxx)、取り付け手順(→ P.xxxx)を事前にご確認ください。

⚠ 使用上の注意

LBPSは、出荷時にコンタクトセクション間にスペーサをはさみ込んであります。取り付け時以外は、このスペーサを取りはずさないでください。スペーサを取りはずした状態で長時間放置すると、**LBPS**が作動しなくなることがあります。



構造

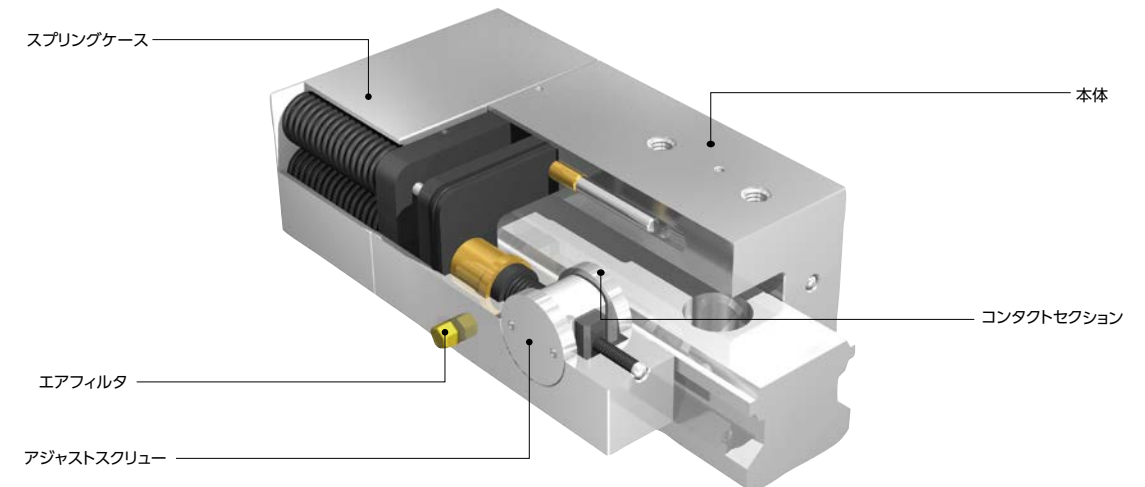

● 関連商品

LBPSの高さをキャリッジの高さに揃えるためのアダプタプレート **PLK** を用意しています。



マグネットセンサ **MFS** があります。



● 品番指定 ※価格・納期はNBKウェブサイトをご覧ください。

LBPS-2501-AS2-A

品番

レバー位置変更 → P.xxxx

対応不可

LBPS リニアクランプ・ズイー - 空気圧 - 常時閉 - ブレーキ機構つき - スリムタイプ 仕様変更

空気圧タイプ ブレーキ機構つき N/C 常時閉

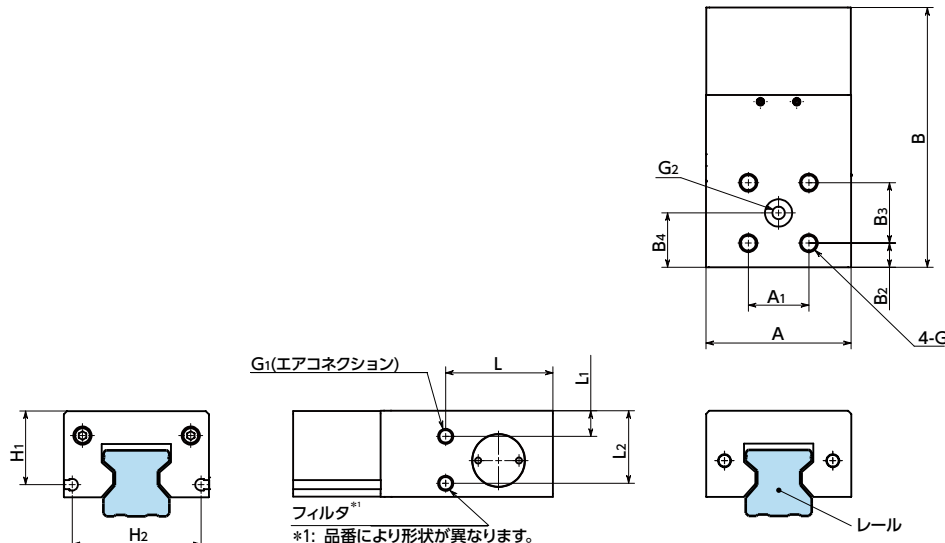

●クランプ部の形状は品番により異なります。各品番の形状は、CADデータをご確認ください。

寸法・性能

品番	保持力 (N)	単位: mm												センサ溝		質量 (kg)
		A	A ₁	B	B ₂	B ₃	G/深さ	G ₁	L	L ₁	L ₂	上面エアコネクション	センサ溝			
LBPS-1501-AS2-A	400	34	15	76	8.5	15	M4/4.5	M3	31.5	4.5	17	16	M3	8.5	30.2	0.19
LBPS-1505-AS2-A	400	34	15	76	8.5	15	M4/4.5	M3	31.5	4.5	17	16	M3	8.5	30.2	0.19
LBPS-2001-AS2-A	600	44	20	81	7	20	M5/5.5	M3	33.5	4.5	20.5	17	M3	20.5	38.6	0.27
LBPS-2002-BS2-A	600	44	20	81	7	20	M5/5.5	M3	33.5	4.5	20.5	17	M3	20.5	38.6	0.27
LBPS-2005-AS2-A	600	44	20	81	7	20	M5/5.5	M3	33.5	4.5	20.5	17	M3	20.5	38.6	0.27
LBPS-2014-DS2-A	600	44	20	81	7	20	M5/5.5	M3	33.5	4.5	20.5	17	M3	20.5	38.6	0.27
LBPS-2501-AS2-A	750	48	20	86	8	20	M6/6.0	M5	35.5	8.5	24	18	M5	24.5	42.6	0.41
LBPS-2502-BS2-A	750	48	20	86	8	20	M6/6.0	M5	35.5	8.5	24	18	M5	24.5	42.6	0.42
LBPS-2502-DS2-A	750	48	20	86	8	20	M6/6.0	M5	35.5	8.5	24	18	M5	24.5	42.6	0.42
LBPS-2504-FS2-A	750	48	20	86	8	20	M6/6.0	M5	35.5	8.5	24	18	M5	24.5	42.6	0.42
LBPS-2505-AS2-A	750	48	20	86	8	20	M6/6.0	M5	35.5	8.5	24	18	M5	24.5	42.6	0.42
LBPS-2505-BS2-A	750	48	20	86	8	20	M6/6.0	M5	35.5	8.5	24	18	M5	24.5	42.6	0.42
LBPS-2514-DS2-A	750	48	20	86	8	20	M6/6.0	M5	35.5	8.5	24	18	M5	24.5	42.6	0.42
LBPS-3001-AS2-A	1200	60	22	109.5	8.5	22	M8/8.5	M5	41.5	6.5	30	19.5	M5	14.8	56.2	0.74
LBPS-3001-ES2-A	1200	60	22	109.5	8.5	22	M8/8.5	M5	41.5	6.5	30	19.5	M5	14.8	56.2	0.75
LBPS-3002-AS2-A	1200	60	22	109.5	8.5	22	M8/8.5	M5	41.5	6.5	30	19.5	M5	14.8	56.2	0.74
LBPS-3002-BS2-A	1200	60	22	109.5	8.5	22	M8/8.5	M5	41.5	6.5	30	19.5	M5	14.8	56.2	0.75
LBPS-3004-FS2-A	1200	60	22	109.5	8.5	22	M8/8.5	M5	41.5	6.5	30	19.5	M5	14.8	56.2	0.75
LBPS-3005-AS2-A	1200	60	22	109.5	8.5	22	M8/8.5	M5	41.5	6.5	30	19.5	M5	14.8	56.2	0.74
LBPS-3010-BS2-A	1200	60	22	109.5	8.5	22	M8/8.5	M5	41.5	6.5	30	19.5	M5	14.8	56.2	0.75
LBPS-3012-FS2-A	1200	60	22	109.5	8.5	22	M8/8.5	M5	41.5	6.5	30	19.5	M5	14.8	56.2	0.75
LBPS-3014-DS2-A	1200	60	22	109.5	8.5	22	M8/8.5	M5	41.5	6.5	30	19.5	M5	14.8	56.2	0.75
LBPS-3014-ES2-A	1200	60	22	109.5	8.5	22	M8/8.5	M5	41.5	6.5	30	19.5	M5	14.8	56.2	0.75
LBPS-3501-AS2-A	1900	70	24	124.5	7.5	24	M8/10.0	M5	41.5	7.5	35.5	19.5	M5	16.4	64.6	1.1
LBPS-3501-ES2-A	1900	70	24	124.5	7.5	24	M8/10.0	M5	41.5	7.5	35.5	19.5	M5	16.4	64.6	1.1

● 品番指定 ※価格・納期はNBKウェブサイトをご覧ください。

LBPS-2501-AS2-A



レバー位置変更 → P.xxxx

対応不可

品番	保持力 (N)	単位: mm												センサ溝		質量 (kg)
		A	A ₁	B	B ₂	B ₃	G/深さ	G ₁	L	L ₁	L ₂	上面エアコネクション	センサ溝			
LBPS-3502-AS2-A	1900	70	24	124.5	7.5	24	M8/10.0	M5	41.5	7.5	35.5	19.5	M5	16.4	64.6	1.1
LBPS-3502-BS2-A	1900	70	24	124.5	7.5	24	M8/10.0	M5	41.5	7.5	35.5	19.5	M5	16.4	64.6	1.1
LBPS-3503-AS2-A	1900	70	24	124.5	7.5	24	M8/10.0	M5	41.5	7.5	35.5	19.5	M5	16.4	64.6	1.1
LBPS-3504-FS2-A	1900	70	24	124.5	7.5	24	M8/10.0	M5	41.5	7.5	35.5	19.5	M5	16.4	64.6	1.1
LBPS-3505-AS2-A	1900	70	24	124.5	7.5	24	M8/10.0	M5	41.5	7.5	35.5	19.5	M5	16.4	64.6	1.1
LBPS-3505-BS2-A	1900	70	24	124.5	7.5	24	M8/10.0	M5	41.5	7.5	35.5	19.5	M5	16.4	64.6	1.1
LBPS-3510-BS2-A	1900	70	24	124.5	7.5	24	M8/10.0	M5	41.5	7.5	35.5	19.5	M5	16.4	64.6	1.1
LBPS-3512-FS2-A	1900	70	24	124.5	7.5	24	M8/10.0	M5	41.5	7.5	35.5	19.5	M5	16.4	64.6	1.1
LBPS-3514-ES2-A	1900	70	24	124.5	7.5	24	M8/10.0	M5	41.5	7.5	35.5	19.5	M5	16.4	64.6	1.1
LBPS-4501-AS2-A	2600	86	26	132	11	26	M10/12.0	M5	46	9	45	24	M5	20	80.6	1.7
LBPS-4501-ES2-A	2600	86	26	132	11	26	M10/12.0	M5	46	9	45	24	M5	20	80.6	1.8
LBPS-4502-AS2-A	2600	86	26	132	11	26	M10/12.0	M5	46	9	45	24	M5	20	80.6	1.7
LBPS-4502-BS2-A	2600	86	26	132	11	26	M10/12.0	M5	46	9	45	24	M5	20	80.6	1.7
LBPS-4503-AS2-A	2600	86	26	132	11	26	M10/12.0	M5	46	9	45	24	M5	20	80.6	1.8
LBPS-4504-FS2-A	2600	86	26	132	11	26	M10/12.0	M5	46	9	45	24	M5	20	80.6	1.7
LBPS-4505-AS2-A	2600	86	26	132	11	26	M10/12.0	M5	46	9	45	24	M5	20	80.6	1.7
LBPS-4505-BS2-A	2600	86	26	132	11	26	M10/12.0	M5	46	9	45	24	M5	20	80.6	1.8
LBPS-4510-BS2-A	2600	86	26	132	11	26	M10/12.0	M5	46	9	45	24	M5	20	80.6	1.8
LBPS-4512-FS2-A	2600	86	26	132	11	26	M10/12.0	M5	46	9	45	24	M5	20	80.6	1.7
LBPS-4514-DS2-A	2600	86	26	132	11	26	M10/12.0	M5	46	9	45	24	M5	20	80.6	1.8
LBPS-4514-ES2-A	2600	86	26	132	11	26	M10/12.0	M5	46	9	45	24	M5	20	80.6	1.7
LBPS-5501-AS2-A	3600	100	30	132	9	30	M10/14.0	M5	46	10	51	24	M5	20	94.6	2.2
LBPS-5501-ES2-A	3600	100	30	132	9	30	M10/14.0	M5	46	10	51	24	M5	20	94.6	2.3
LBPS-5502-AS2-A	3600	100	30	132	9	30	M10/14.0	M5	46	10	51	24	M5	20	94.6	2.3
LBPS-5502-BS2-A	3600	100	30	132	9	30	M10/14.0	M5	46	10	51	24	M5	20	94.6	2.3
LBPS-5503-AS2-A	3600	100	30	132	9	30	M10/14.0	M5	46	10	51	24	M5	20	94.6	2.4
LBPS-5505-AS2-A	3600	100	30	132	9	30	M10/14.0	M5	46	10	51	24	M5	20	94.6	2.3
LBPS-5505-BS2-A	3600	100	30	132	9	30	M10/14.0	M5	46	10	51	24	M5	20	94.6	2.3
LBPS-5512-FS2-A	3600	100	30	132	9	30	M10/14.0	M5	46	10	51	24	M5	20	94.6	2.3
LBPS-5514-ES2-A	3600	100	30	132	9	30	M10/14.0	M5	46	10	51	24	M5	20	94.6	2.3